

PTR 外形安装尺寸

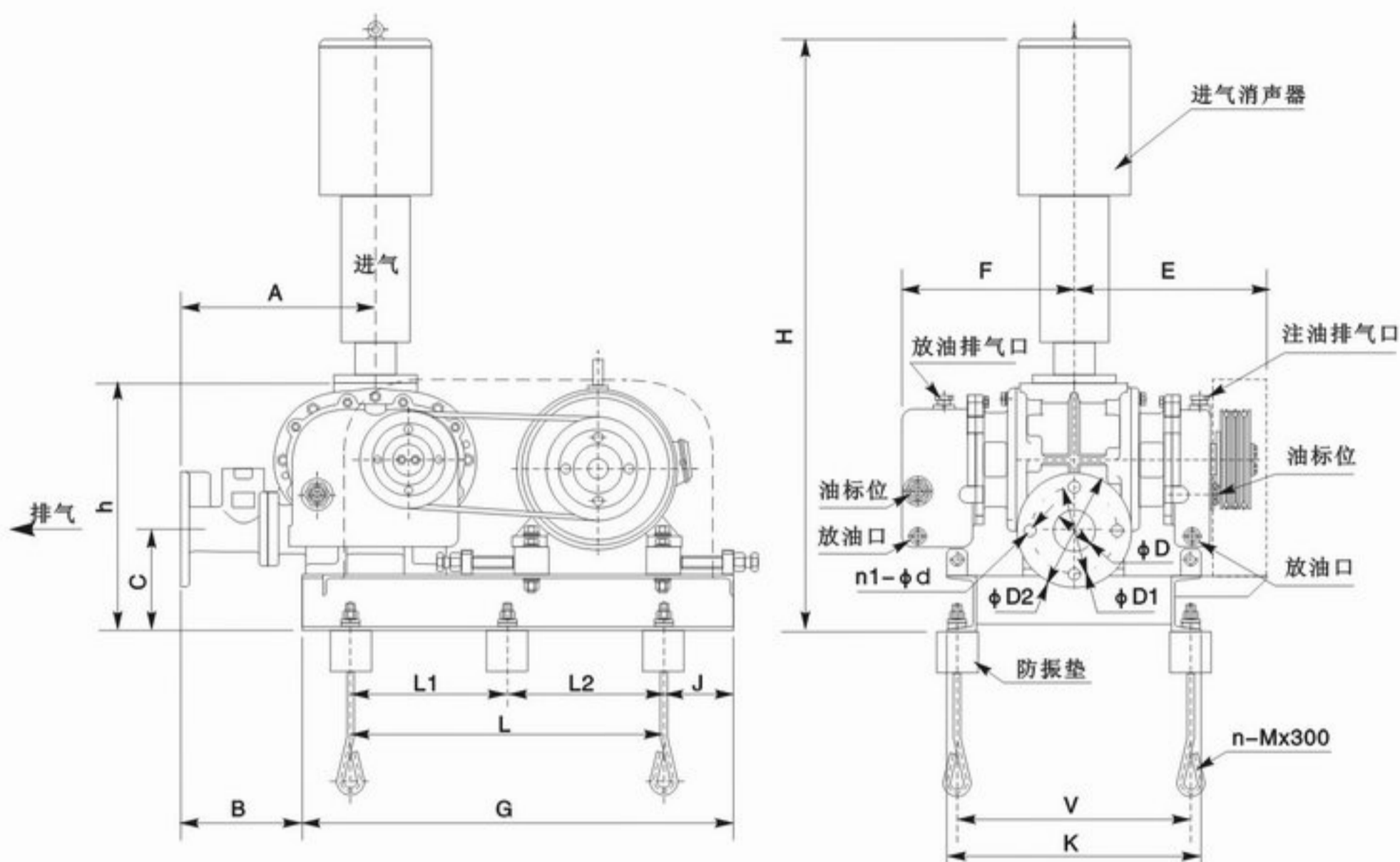

型号	PTR50	PTR80/100	PTR125	PTR150	PTR150A	PTR200	PTR200A	PTR250	PTR300
D	50	80/100	125	150	150	200	200	250	300
D1	125	160/180	210	240	240	295	295	340	375
D2	165	200/220	250	285	285	340	340	390	420
n1-φd	4-φ18	8-φ18	8-φ18	8-φ23	8-φ23	8-φ23	8-φ23	8-φ23	8-φ23
A	280	305	355	400	470	593	593	593	670
B	175	180	212	245	255	375	375	375	395
C	145	160	200	210	256	256	256	256	350
E	280	290/298	345	432	516	600	690	690	720
F	250	320/328	356	382	459	545	635	685	575
G	620	710	850	980	1320	1320	1320	1320	1500
h	335	420/425	510	570	700	700	700	700	915
H	860	1140/1160	1290	1580	1816	2153	2153	2153	2515
J	100	90	100	155	160	160	160	160	180
K	365	450	520	590	755	755	935	940	950
L	450	550	700	750	1000	1000	1000	1000	1140
L1	-	-	350	400	500	500	500	500	570
L2	-	-	350	350	500	500	500	500	570
V	335	420	510	550	750	750	930	885	890
n-M	4-M12	4-M12	6-M12	6-M12	6-M12	6-M12	6-M12	6-M12	6-M12
重量(kg)	136	208/215	322	462	839	1057	1298	1638	1986

注：重量值不包括电动机重量。

消声器外形尺寸

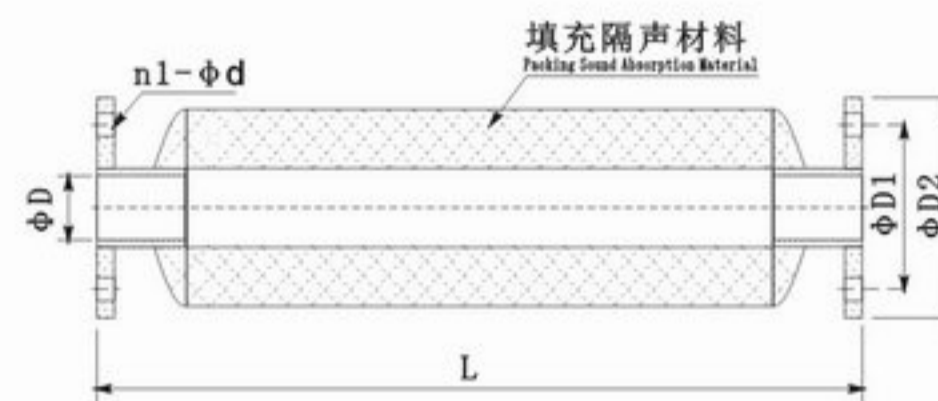

消声器型号	D	D1	D2	L	n1-φd	适用于风机型号
PXS50	50	125	165	580	4xφ18	PTR50
PXS80	80	160	200	980	8xφ18	PTR80
PXS100	100	180	220	1080	8xφ18	PTR100
PXS125	125	210	250	1250	8xφ18	PTR125
PXS150	150	240	285	1450	8xφ23	PTR150;A;B
PXS200	200	295	340	1600	8xφ23	PTR200
PXS250	250	340	390	1700	8xφ23	PTR250
PXS300	300	395	440	1800	12xφ23	PTR300

单向阀外形尺寸

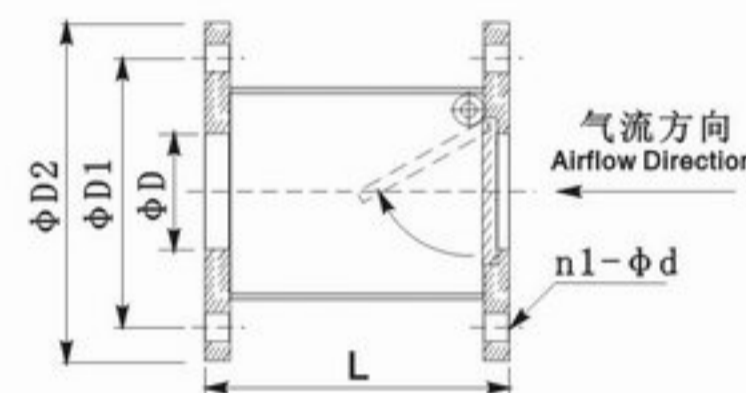

型号	D	D1	D2	L	n1-φd
DXF50	50	125	165	100	4xφ18
DXF80	80	160	200	140	8xφ18
DXF100	100	180	220	160	8xφ18
DXF125	125	210	250	180	8xφ18
DXF150	150	240	285	200	8xφ23
DXF200	200	295	340	220	8xφ23
DXF250	250	340	390	280	8xφ23
DXF300	300	395	440	320	12xφ23

弹性接头外形尺寸

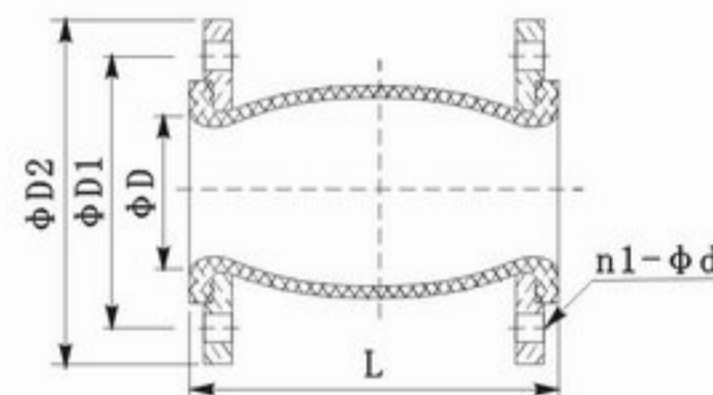

型号	D	D1	D2	L	n1-φd	伸长	压缩	偏转角度
KXT III /50	50	125	165	105	4xφ18	7	10	15°
KXT III /80	80	160	200	135	8xφ18	8	15	15°
KXT III /100	100	180	220	150	8xφ18	10	19	15°
KXT III /125	125	210	250	165	8xφ18	12	19	15°
KXT III /150	150	240	285	180	8xφ23	12	20	15°
KXT III /200	200	295	340	190	8xφ23	16	25	15°
KXT III /250	250	340	390	220	8xφ23	16	25	15°
KXT III /300	300	395	440	250	12xφ23	16	25	15°

真空泵 Y 型进口接管

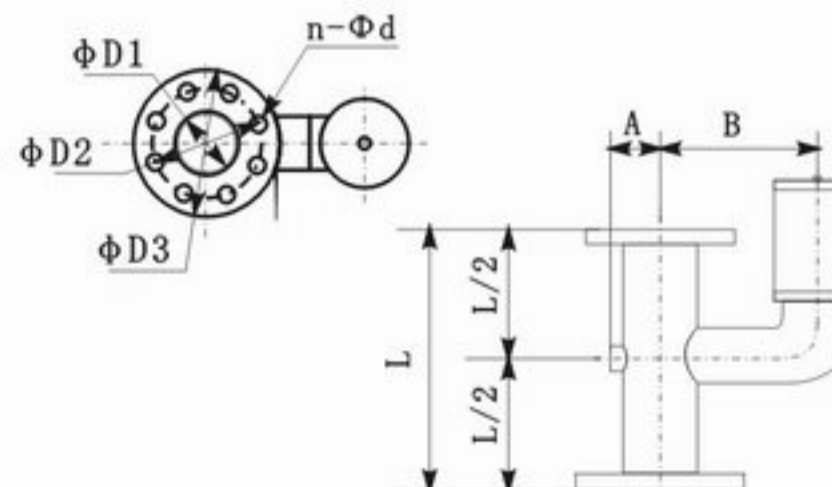

型号	A	B	L	φD1	φD2	φD3	n-φd
PTR(B)-50Y	55	130	150	40	110	150	4-φ18
PTR(B)-80Y	70	150	200	65	145	185	8-φ18
PTR(B)-100Y	75	160	200	80	160	200	8-φ18
PTR(B)-125Y	85	190	250	100	180	220	8-φ18
PTR(B)-150Y	100	210	300	125	210	250	8-φ18

PTR(B) 罗茨真空泵进出口法兰按 GB/T9116.1-2000 标准执行。